

Все детали, узлы и комплектующие изделия, вышедшие из строя в период гарантийного срока эксплуатации, должны быть возвращены заводу-изготовителю для детального анализа причин выхода из строя и своевременного принятия мер для их исключения.

Рекламация рассматривается только в случае поступления отказавшего узла, детали или комплектующего изделия с указанием обозначения изделия, срока изготовления и установки.

**Запрещается!** Ставить горячие предметы на столешницу стола.

#### **7. СВЕДЕНИЯ О РЕКЛАМАЦИЯХ**

Рекламации предприятию-изготовителю предъявляются потребителем в порядке и сроки, предусмотренные Федеральным законом «О защите прав потребителей», а также «Об утверждении Правил продажи отдельных видов товаров, перечня товаров длительного пользования, на которые не распространяются требования покупателя о безвозмездном предоставлении ему на период ремонта или замены аналогичного товара, и перечня непродовольственных товаров надлежащего качества, не подлежащих возврату или обмену на аналогичный товар других размера, формы, габарита, фасона, расцветки или комплектации»

Рекламации направлять по адресу:

**125040, г. Москва, 3-я ул. Ямского поля, д. 2, корп. 1**

**Телефон/факс: 8 (499) 271-79-03**

**E-mail: [info@hicold.ru](mailto:info@hicold.ru)**

РОССИЯ  
ООО «Колдкомпани»

## **СТОЛ ПРОИЗВОДСТВЕННЫЙ**

**НСО(ЭЦ)(ЭН)-6(Б)(БП)(П)  
НСО1М(ЭЦ)(ЭН)-6Б(БЛ)(БП)  
НСО2М(ЭЦ)(ЭН)-6Б(БЛ)(БП)  
НСО3М(ЭЦ)(ЭН)-6Б(БЛ)(БП)  
НСО(ЭЦ)(ЭН)-7(Б)(БП)(П)  
НСО1М(ЭЦ)(ЭН)-7Б(БЛ)(БП)  
НСО2М(ЭЦ)(ЭН)-7Б(БЛ)(БП)  
НСО3М(ЭЦ)(ЭН)-7Б(БЛ)(БП)**

**КТО 48522475-10-2015**

**ПАСПОРТ  
(ИНСТРУКЦИЯ ПО СБОРКЕ)**

The logo consists of the letters 'EAC' in a bold, stylized, blocky font. The 'E' and 'A' are connected at the top, and the 'C' is separate.

**А Ю 77**

**Сергиев Посад**



Рис.1

#### 4. СВИДЕТЕЛЬСТВО О ПРИЕМКЕ

Стол производственный \_\_\_\_\_  
соответствует КТО 48522475-10-2015 и признан годным для  
эксплуатации

Дата выпуска \_\_\_\_\_

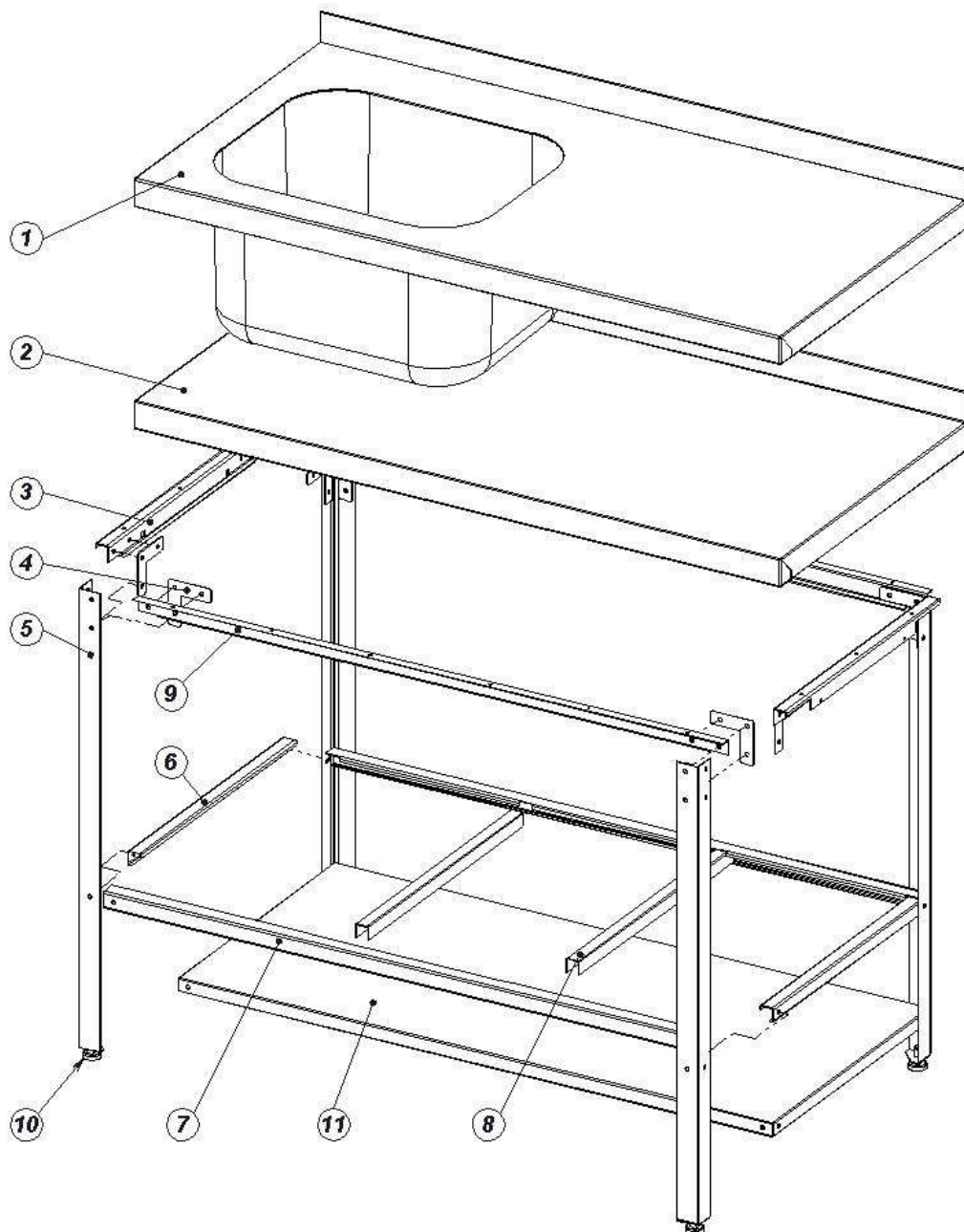
\_\_\_\_\_  
Личные подписи ответственных за приемку изделия на предприятии

#### 5. СВИДЕТЕЛЬСТВО ОБ УПАКОВКЕ.

Стол производственный \_\_\_\_\_  
упакован на ООО «Колдкомпани» согласно требованиям,  
предусмотренным конструкторской документации.

Дата упаковки \_\_\_\_\_ М.П.  
(подпись)

Упаковщик \_\_\_\_\_  
(подпись)

Изделие принял \_\_\_\_\_  
(подпись)

#### 6. ГАРАНТИИ ИЗГОТОВИТЕЛЯ

Гарантийный срок эксплуатации изделия – 1 год со дня ввода в эксплуатацию.

Гарантийный срок хранения 1 год со дня изготовления.

В течение гарантийного срока предприятие-изготовитель гарантирует безвозмездное устранение выявленных дефектов изготовления и замену вышедших из строя составных частей изделия, произошедших не по вине потребителя, при соблюдении потребителем условий транспортирования, хранения и эксплуатации изделия.

Гарантия не распространяется на случаи, когда изделие вышло из строя по вине потребителя в результате несоблюдения требований, указанных в паспорте. Время нахождения изделия в ремонте в гарантийный срок не включается.

В случае невозможности устранения на месте выявленных дефектов предприятие-изготовитель обязуется заменить дефектное изделие.

### III. КОМПЛЕКТ ПОСТАВКИ СТОЛА-МОЕЧНОЙ ВАННЫ С РЕШЕТЧАТОЙ ПОЛКОЙ.

Наименование	Поз.	Кол-во				
		6/6 6/7	8/6 8/7	10/6 10/7	12/6 12/7	15/6 15/7
<b>Каркас</b>						
Стойка	5	4	4	4	4	4
Балка боковая	3	2	2	2	2	2
Балка передняя	9	2	2	2	2	2
Перекладина передняя	7	2	2	2	2	2
Перекладина боковая	6	2	2	2	2	2
Перекладина средняя	8	1	1	1	2	3
Винт регулировочный М10	10	4	4	4	4	4
Уголок	4	8	8	8	8	8
<b>Крепеж каркаса</b>						
Саморез 4,2x13		12	14	16	18	22
Винт М6x12		32	32	32	32	32
Гайка М6		32	32	32	32	32
Шайба D6		32	32	32	32	32
<b>Столешница</b>						
Столешница	1	1	1	1	1	1

### IV. КОМПЛЕКТ ПОСТАВКИ СТОЛА-МОЕЧНОЙ ВАННЫ СО СПЛОШНОЙ ПОЛКОЙ.

Наименование	Поз.	Кол-во				
		6/6 6/7	8/6 8/7	10/6 10/7	12/6 12/7	15/6 15/7
<b>Каркас</b>						
Стойка	5	4	4	4	4	4
Балка боковая	3	2	2	2	2	2
Балка передняя	9	2	2	2	2	2
Полка сплошная	11	1	1	1	1	1
Винт регулировочный М10	10	4	4	4	4	4
Уголок	4	8	8	8	8	8
<b>Крепеж каркаса</b>						
Саморез 4,2x13		12	14	16	18	22
Винт М6x12		32	32	32	32	32
Гайка М6		32	32	32	32	32
Шайба D6		32	32	32	32	32
<b>Столешница</b>						
Столешница	1	1	1	1	1	1

### 1. НАЗНАЧЕНИЕ

Столы производственные, островные и пристенные, столы с плоской рабочей поверхностью и столы-моечные ванны предназначены для использования на предприятиях общественного питания в качестве вспомогательного оборудования.

Стол-моечная ванна предназначен для мойки кухонной посуды. Существует несколько модификаций столов. Столы поставляется в разобранном виде. Схема сборки показана на рис. 1.

### 2. ПОРЯДОК СБОРКИ

#### 2.1. СБОРКА СТОЛА С РЕШЕТЧАТОЙ ПОЛКОЙ.

- 2.1.1. К балке боковой (3) и балке передней (9) прикрутить стойки (5) с уголками (4);
- 2.1.2. К стойкам (5) прикрутить перекладины: переднюю (7) и боковую (6), затем вставить перекладины средние (8) в пазы на перекладинах передних;
- 2.1.3. Столешница стола (2) крепится изнутри к балкам (3 и 9) саморезами;

**ПРИМЕЧАНИЕ:** Рабочие поверхности стола (2) или стола-моечной ванны (1) крепятся в последнюю очередь во всех последующих пунктах.

- 2.1.4. Ввернуть ножки (10) в стойки (5);
- 2.1.5. Проверить все крепления, при необходимости подтянуть;
- 2.1.6. Изделие готово к использованию.

#### 2.2. СБОРКА СТОЛА СО СПЛОШНОЙ ПОЛКОЙ.

- 2.2.1. Аналогично п. 2.1.1;
- 2.2.2. К стойкам (5) прикрутить полку (11);
- 2.2.3. Далее выполнить п. 2.1.3. и 2.1.6.

#### 2.3. СБОРКА СТОЛА-МОЕЧНОЙ ВАННЫ С РЕШЕТЧАТОЙ ПОЛКОЙ.

- 2.3.1. Собрать каркас стола согласно п. 2.1.1 и 2.1.2;
- 2.3.2. Рабочая поверхность стола моечная ванна (1) крепится согласно п. 2.1.3;
- 2.3.3. Далее выполнить п. 2.1.4. и 2.1.6.

## 2.4. СБОРКА СТОЛА-МОЕЧНОЙ ВАННЫ СО СПЛОШНОЙ ПОЛКОЙ.

- 2.4.1. Аналогично п. 2.1.1;  
 2.4.2. Аналогично п. 2.2.2;  
 2.2.3. Далее выполнить п. 2.1.3. и 2.1.6.

**ПРИМЕЧАНИЕ:** Во всех пунктах полку-решетку и полку сплошную крепить к нижним отверстиям стоек. Полка промежуточная (в верхние отверстия) устанавливается дополнительно.

### 3. ТЕХНИЧЕСКИЕ ХАРАКТЕРИСТИКИ ИЗДЕЛИЯ

В приведенной ниже таблице 1 указаны габаритные размеры изделий.

Наименование параметра	Параметр									
	6/6	6/7	8/6	8/7	10/6	10/7	12/6	12/7	15/6	15/7
Габаритные размеры, мм, не более										
длина	600	600	800	800	1000	1000	1200	1200	1500	1500
ширина	600	700	600	700	600	700	600	700	600	700
высота +20 мм	850	850	850	850	850	850	850	850	850	850

Таблица 1 (переменные данные.)

## I. КОМПЛЕКТ ПОСТАВКИ СТОЛА С РЕШЕТЧАТОЙ ПОЛКОЙ.

Наименование	Поз.	Кол-во				
		6/6 6/7	8/6 8/7	10/6 10/7	12/6 12/7	15/6 15/7
<b>Каркас</b>						
Стойка	5	4	4	4	4	4
Балка боковая	3	2	2	2	2	2
Балка передняя	9	2	2	2	2	2
Переключатель передняя	7	2	2	2	2	2
Переключатель боковая	6	2	2	2	2	2
Переключатель средняя	8	1	1	1	2	3
Винт регулировочный М10	10	4	4	4	4	4
Уголок	4	8	8	8	8	8
<b>Крепеж каркаса</b>						
Саморез 4,2x13		12	14	16	18	22
Винт М6x12		32	32	32	32	32
Гайка М6		32	32	32	32	32
Шайба D6		32	32	32	32	32
<b>Столешница</b>						
Столешница	2	1	1	1	1	1

## II. КОМПЛЕКТ ПОСТАВКИ СТОЛА СО СПЛОШНОЙ ПОЛКОЙ.

Наименование	Поз.	Кол-во				
		6/6 6/7	8/6 8/7	10/6 10/7	12/6 12/7	15/6 15/7
<b>Каркас</b>						
Стойка	5	4	4	4	4	4
Балка боковая	3	2	2	2	2	2
Балка передняя	9	2	2	2	2	2
Полка сплошная	11	1	1	1	1	1
Винт регулировочный М10	10	4	4	4	4	4
Уголок	4	8	8	8	8	8
<b>Крепеж каркаса</b>						
Саморез 4,2x13		12	14	16	18	22
Винт М6x12		32	32	32	32	32
Гайка М6		32	32	32	32	32
Шайба D6		32	32	32	32	32
<b>Столешница</b>						
Столешница	2	1	1	1	1	1

